

## Abmessungen für Achsen mit einer Länge von 180 mm

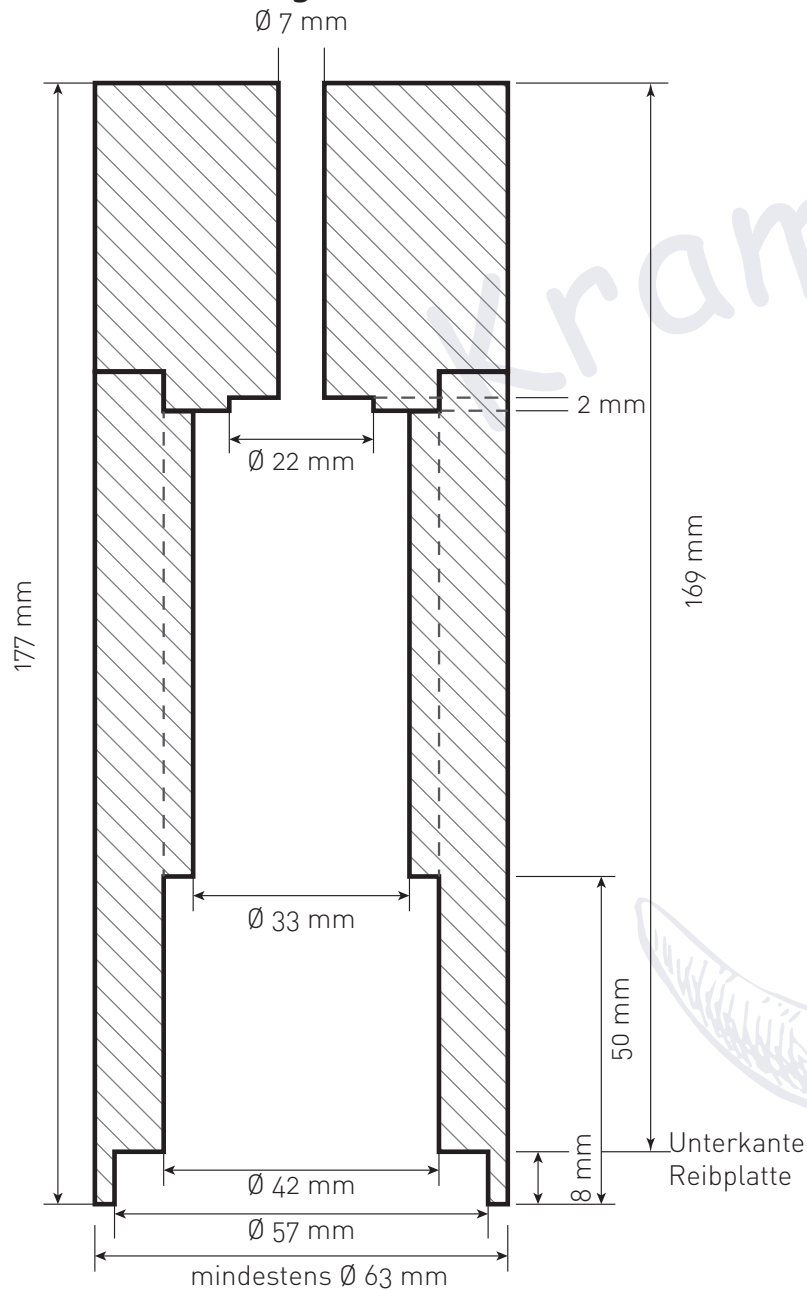

## Kramer's Chili

Bohrungen gemäß Skizze bohren / dreheln.

Die Höhe, von der Unterkante Reibplatte gemessen, muss 169 mm sein!

Es ergibt sich somit eine Gesamthöhe von 177 mm.

Möchte man die Reibplatte tiefer als 8 mm setzen, so addiert man zur gewünschten Tiefe 169 mm.

Vor dem Befestigen der Reibplatte und der Mitnehmerscheibe mit einem 1,5 - 2 mm Bohrer vorbohren.

Die Sicherungsmutter und Hutmutter werden auf das Gewinde mit der Länge von 11mm geschraubt.

Zusammenbau laut Skizze.

Benötigte Bohrer: 7 mm, 22 mm, 33 mm, 42 mm

Änderungen und Fehler vorbehalten.

Knopf 20 + 15 mm  
optional erhältlich

